

BT40-ER16-2X

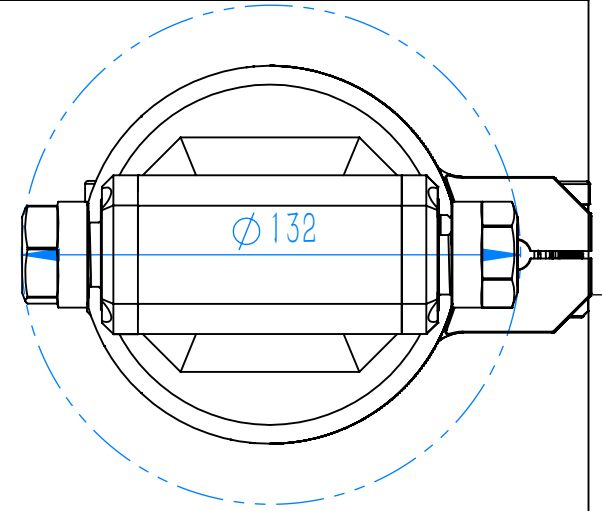
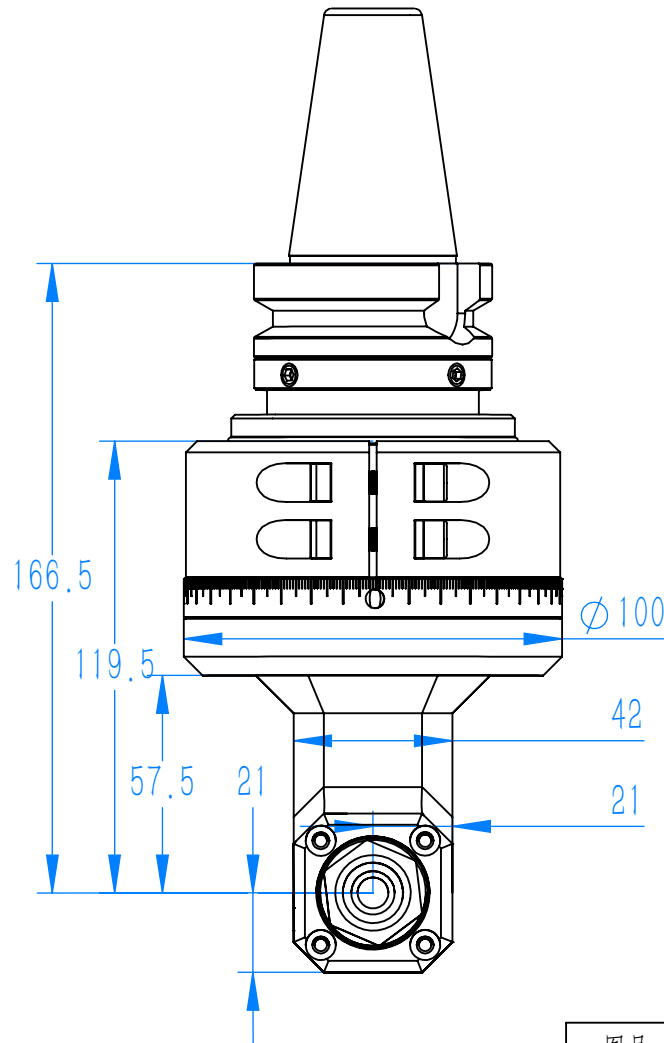
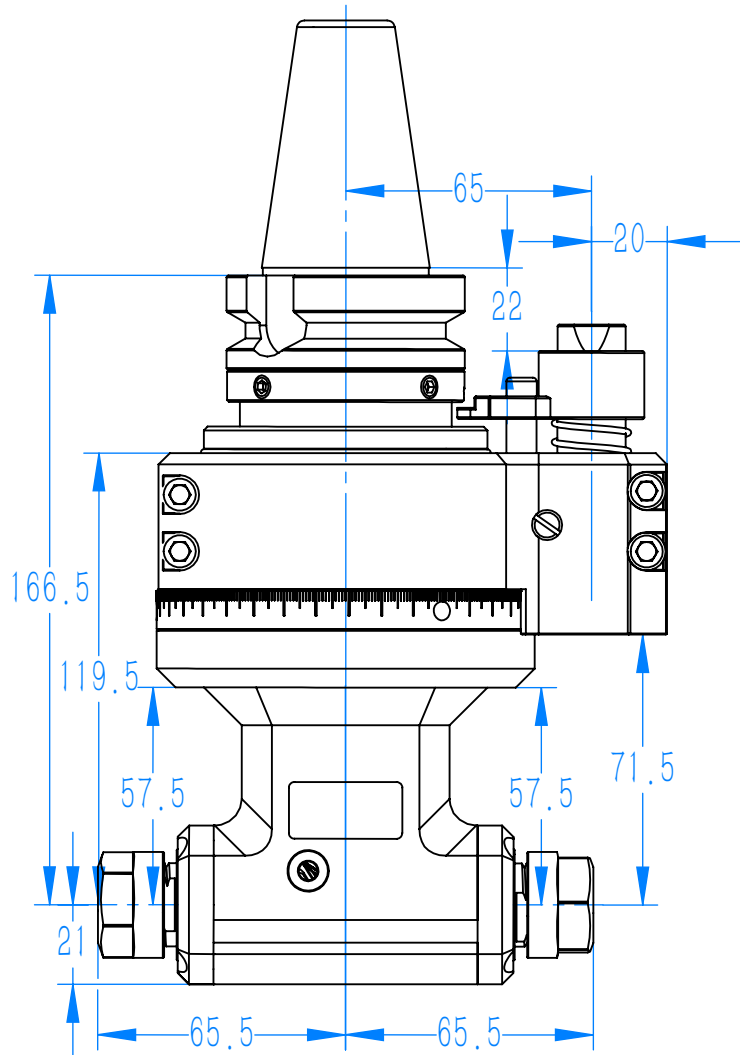

铣头参数表

规格型号	BT40-ER16-2X
驱动刀柄	BT40/HSK63A/SK40
其他刀柄	支持
最高转速	6000RPM
主轴转向	CW-CW
传动比例	1:1
通过直径	D132
夹持范围	D1-D10
攻牙范围	M6-M10
最大扭矩	46. Nm
铣头重量	4.163 kg
库存情况	常备库存
非标定制	支持
客户	
备注	

图号	BT40-ER16-2X			图样代号
材质	单位	比例	项目名称	
铸件/合金	mm	1:10	合同编号	
共 1 张 第 1 张	版本:A/0		替代	

主管设计	LW	2022/12/13	审核	ZLM	2022/12/13
标准化	ZBJ	2022/12/13	批准	LW	2022/12/13
标记	处数	分区	更改号	签名	年月日